



**KAREL 26H**

**ÖZEL TELEFON SETİ**



**KAREL 26**

**KAREL 26H**

**KAREL 26S**

**KAREL 26SH**

ÖZEL TELEFON SETİ

**MONTAJ, PROGRAMLAMA  
ve  
KULLANIM KILAVUZU**

**KAREL**

KAREL  
ELEKTRONİK  
SANAYİİ ve  
TİCARET A.Ş.

İSTANBUL Tel:0.212.288.31.00 Fax:0.212.275.40.01  
ANKARA Tel:0.312.441.38.38 Fax:0.312.442.07.77  
İZMİR Tel:0.232.445.55.55 Fax:0.232.441.73.73  
ANTALYA Tel:0.242.242.22.30 Fax:0.242.244.22.27

**LT 26 MPK- V002 01/09/2000**

KAREL bu dokümanda belirtilen aksesuar özelliklerinde önceden haber vermeden değişiklik yapma hakkına sahiptir.

## İÇİNDEKİLER

<b>MONTAJ BİLGİLERİ</b> .....	<b>8</b>
Uygunluk: .....	8
Montaj: .....	10
<b>TUŞLAR:</b> .....	<b>11</b>
Üst Grup Tuşlar: .....	11
Alt Grup Tuşlar: .....	11
<b>LT 26 KULLANIM ÖZELLİKLERİ</b> .....	<b>13</b>
Bilgi Özellikleri: .....	13
Görüşme Özellikleri: .....	15
Diğer Mesajlar: .....	18
Program Özellikleri: .....	18
1: Arama Seçenekleri: .....	18
2: Telefon Ayarları: .....	18
3: Telefon Güvenliği: .....	19
4: Sistem Ayarları: .....	19
<b>LT 26 HANDSFREE:</b> .....	<b>20</b>

## MONTAJ BİLGİLERİ

### Tanıtım:

LT 26 telefon seti Karel MS14 ve MS26 sistemleri ile kullanılan, bu sistemlerin özelliklerinin kullanımında kolaylık ve hız sağlayan bir telefondur. LT 26s telefon seti, MS 26s sistemleri ile kullanılır ve tüm özellikleri LT 26 ile aynıdır.

LT 26 telefon seti, normal telefon işlevinin yanı sıra üzerindeki özel amaçlı tuşlar ve iki satırlı LCD göstergesi aracılığı ile kullanıcıların bir takım işlemleri sisteme ait özel kodları bilmelerine gerek kalmadan tek tuşla yapabilmelerini, kendi durumlarını ve kendileri ile ilgili bilgileri gözleyebilmelerini sağlayacaktır. Aynı anda bir ya da birden fazla (4 adet) LT 26 sisteme takılabilir.

### LT 26 üç kısımdan oluşur :

1. 16 karakter iki satırlı LCD ekran, telefonun her bir durumu için mesajlar çıkarır. Bu mesajlar telefonun hangi durumda olduğunu veya herhangi bir durumda hangi tür işlemlerin yapılabileceğini gösteren mesajlardır.
2. Üst grup tuş takımı 10 adet tuştan oluşur. Tuşlar çift fonksiyonlu olup ilk dıt sesinden sonra bırakılan tuş ilk fonksiyonu, ikinci dıt sesinden sonra bırakılan tuş ikinci fonksiyonu gerçekleştirir. Bu tuşların birinci fonksiyonları dış hatlarla ilgili işlemler ve dahili abone aramak için kullanılır. Her tuşun yanında o tuşun üzerine yüklenmiş olan ilk fonksiyonun durumunu gösteren bir led vardır.
3. Alt grup tuş takımı 6 adet fonksiyon tuşu ve 3x4 arama tuşlarından oluşur.

### Uygunluk:

LT 26 telefon seti MS14 R20 ve MS26 Y11 model santraller ve 1.08 üstü versiyonlarla uyumludur.

LT 26s telefon seti MS 26s model santraller ve 1.08 üstü versiyonlarla uyumludur.

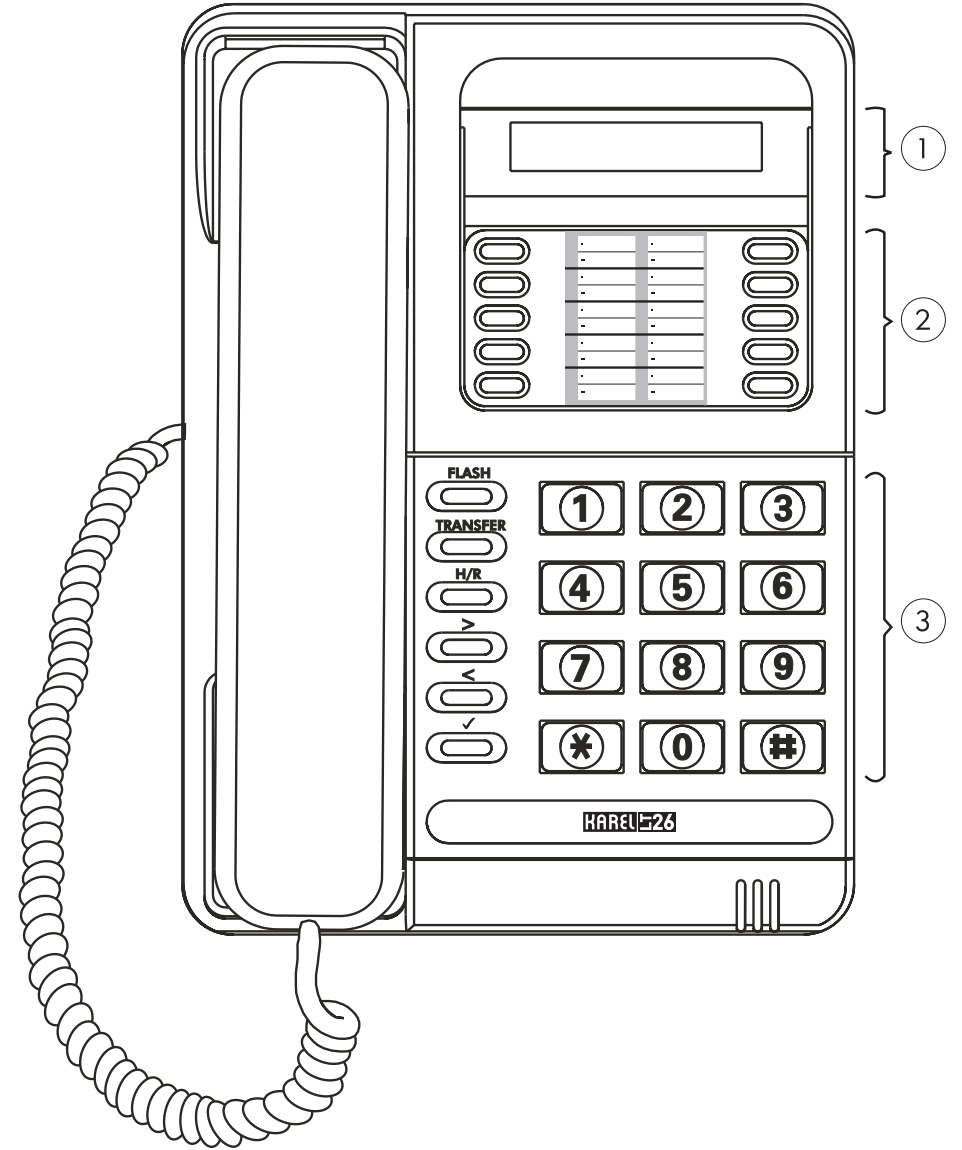

## Montaj:

LT 26 telefon setinin tüm montaj ve bağlantıları üretimden hazırlanmış ve testleri yapılmış olarak çıkmaktadır. Sadece LT 26 üzerinde hazır bulunan soketi santralının anakartı üzerindeki 4' lü konnektöre takmak yeterlidir. Eğer birden fazla LT bağlanacaksa + (Mavi), - (Siyah) ve Data (Beyaz) uçlarını herhangi bir setin bağlantı kutusunda birleştirerek tümü paralel bağlanmalıdır. Daha sonra LT 26'yı çalıştıracacağınız aboneye göre ayarlamak için telefon açık iken H/R tuşuna ikinci dit sesi gelinceye kadar basıp bekleyin. Ekranın üst satırında "Abone No=aa" yazacaktır. Hangi aboneye göre ayarlamak isterseniz o abone numarasını ekranda görene kadar H/R tuşuna basın. Bundan sonra LT 26 tanımladığınız bu abonede çalışacaktır. Santral tarafına olan bağlantı noktalarını gösteren şekiller için santralınızın Montaj ve Kullanım Kılavuzuna bakınız.

### LT 26' nın MS 14 ve Ms 26 Santrallara Bağlantı Şeması

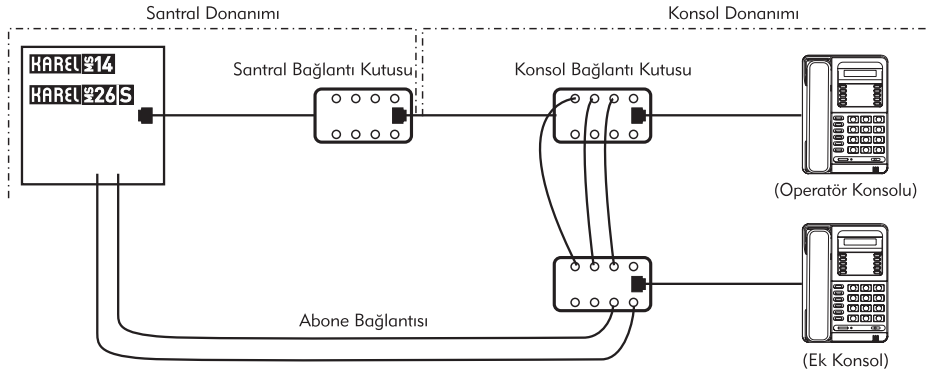

MS 26 ve MS 14 santrallerinde, konsol bağlantı kutusunun A ve B bağlantı noktalarından, santrale dahili abone bağlantısı yapılmalıdır.

Daha önce santralınıza başka bir LT 26 takılmışsa, bağlantı konsolların çoğaltma kutuları arasında yapılır. + (Mavi), - (Siyah) ve data (Beyaz) noktalar, en yakın konsolun LT 26 bağlantı kutusuna paralel bağlanmalıdır. (Bu bağlantıda kullanabileceğiniz uygun kablo için yetkili teknik servisimize başvurunuz). Başka bir konsola bağlanan LT 26' ların ayrıca kendi bağlantı kutularının A ve B bağlantı noktalarından, santrale dahili abone bağlantıları yapılmalıdır.

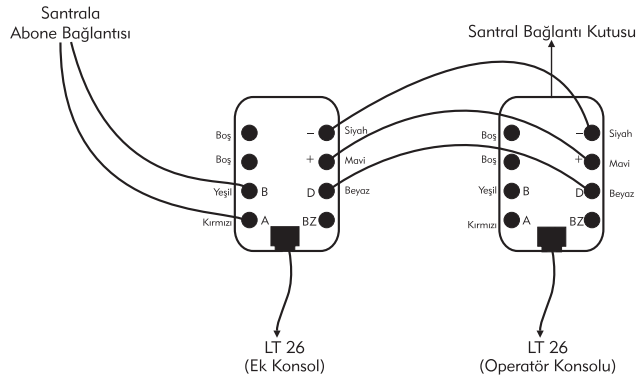

## TUŞLAR

LT 26 telefon setinde alt ve üst olmak üzere iki tuş grubu vardır. Üst gruptaki tuşların tümü, alt gruptaki tuşların ise bir kısmı çift fonksiyonludur. Alt tuş grubundan H/R tuşu ile '✓' tuşu çift fonksiyonludur. H/R tuşunun ikinci fonksiyonu abone numarası ayarlaması için, '✓' tuşunun ikinci fonksiyonu ise programlama konumuna giriş için kullanılır. Alt ve üst tuş grupları aşağıda ayrıntılı olarak incelenecektir.

### Üst Grup Tuşları:

Üst grup tuşlar 10 adettir. Bunlar karşılıklı beşer tanedir. Üst grup tuşlarının her biri çift fonksiyonludur. Bu tuşlarına ikinci fonksiyonlarına özel hafıza numaraları programlanabilir. Tuşların ilk fonksiyonu için birinci dit sesi duyulana kadar, ikinci fonksiyonu için ikinci dit sesi duyulana kadar basılmalıdır. Bu iki dit sesi arasında ayırdedici bir ton farkı vardır. Aşağıdaki şemada gösterildiği gibi her tuşun yanında o tuşun üstüne yüklenmiş olan birinci fonksiyonun durumunu gösteren 1 adet LED vardır.

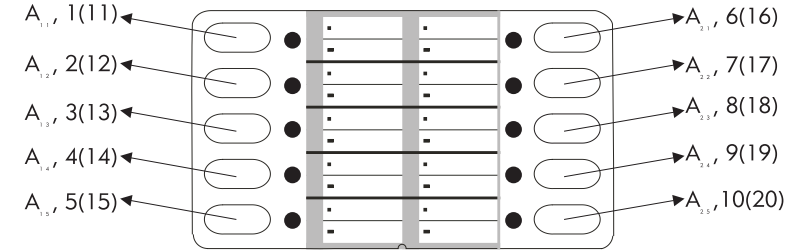

Dış hatlarla ilgili tuşlar kullanılarak; seçerek dış hat alma, görüşülen dış hattı bekleme, beklemedeki dış hattı geri alma ve dış hat çağırısı yakalama işlemleri yapılabilir.

MS 26 santrallerde 17 ve 18 numaralı aboneler bulunmadığı için bu tuşların birinci fonksiyonları özel hafızadan arama için kullanılır.

**Not:** Telefon kapalı konumda iken tuşlardan herhangi birisine basılması durumunda saat ekranın üst kısmına çıkar ve bu sırada telefonun kaldırılması durumunda tuşun yapacağı işlem gerçekleştirilir. Eğer kullandığınız telefonun handsfree özelliği varsa tuşa bastıktan sonra telefonunuz handsfree açılacak ve tuşun yapacağı işlem gerçekleştirilecektir.

### Alt Grup Tuşlar:

Alt grup tuşlar arama tuşlarının yanındadır. Bunlar 6 tanedir ve 2 tanesi ( H/R tuşu ve '✓' tuşu ) çift fonksiyonludur. Bu tuşların işlevleri aşağıda açıklanmıştır.

**FLASH tuşu:** Çatalaltı yapmak için kullanılır. Bu tuş ile görüşmekte olduğunuz bir abone veya dış hattı, aktarmak veya başka bir aboneden bilgi almak amacı ile beklemeye alabilirsiniz.

**TRANSFER tuşu:** Telefonu kapatıp açmayla aynıdır. Bir görüşme durumunda, bir hata durumunda, karşı hat meşgulken basılırsa telefon kapanıp açılır ve çevir sesi tazelenir. Arkada hat varken transfer işlemini gerçekleştirir.

**H/R tuşu:** Bir dış hatla görüşme durumunda iken basılırsa o dış hattı beklemeye alır. Beklemede bir dış hat varken basılırsa o dış hattı geri alır. (H/R tuşu ile geri alma işlemi sıradan gerçekleştirilir.) Bu tuşun ikinci bir fonksiyonu daha vardır. İkinci dit sesi duyulana

kadar basılırsa abone numarası ayarlama durumuna geçilir ve ekrana "Abone No= aa" mesajı gelir. Kullanıcı H/R tuşuna basarak LT 26'yı istediği abone numarasına ayarlar.

**Not:** Abone numarasının ayarlanması işlemi sırasında LT 26'nın aktif olan servislerle ilgili, cevapsız çağrılarla ilgili olan tüm bilgileri silinir. (LT 26 başlangıç durumuna geçer)

**Geri '<' tuşu:** Programlama konumunda iken ana menülerde basılırsa bir önceki ana menüye geçiş sağlar, alt menülerde basılırsa ana menüye geri dönüş sağlar.

**İleri '>' tuşu:** Bütün menülerde bir sonraki menüye veya mesaja geçilir. (Ekranda ">" karakteri var olduğu durumlarda.)

**Ok '✓' tuşu:** Bütün menülerde sorulan bir fonksiyonu veya seçeneği kabul etmek için kullanılır. Aynı zamanda telefon açıkken ikinci dıt sesinden sonra programlama konumuna geçilir.

## LT 26 KULLANIM ÖZELLİKLERİ

### Bilgi Özellikleri:

Telefon Kapalı iken:

**1-** LCD göstergede, telefon kapalı iken saat, tarih ve eğer var ise o andaki aktiflemiş olduğu servisler veya sisteme ait aktif olan servisler görüntülenir.

14:35 02 Ocak

TELEFON KAPALI İKEN ÖRNEK EKLAN

Sırasında AA  
17:23 02 Ocak

TELEFON KAPALI VE AKTİF SERVİS VAR İKEN ÖRNEK EKLAN

**1.1.** Aktif olan servislerin görüntülenme sırası en son aktif olan servis ilk olacak şekilde düzenlenmiştir.

**1.2.** Aktif servis sayısı 1'den fazla ise ekranın sağ üst kısmında ">" ok görüntülenir. Kullanıcı bu durumda özel tuş takımında yer alan ">" tuşa basarak diğer aktif mesajları görebilir.

**1.3.** Telefon kapalı ve aktif olan servislerle ilgili mesajlar ekranda var iken kullanıcının aktif olan servislerle ilgili herhangi bir işlem yapması mümkün değildir. Kullanıcı sadece Cevapsız Çağrılar içeriğini '✓' tuşu yardımı ile görebilir. Telefonun bu konumunda cevapsız çağrılar, ekranın üst kısmında sırasıyla, kaynağın erişim kodu, saat ve dakika, gün ve ay bilgisi, ekranın alt kısmında ise sistem saati ve tarihi görülecek şekilde yer alır.

**2.** Telefon açık konuma geldiğinde ve çevir sesi alınırken ekran saati, aktif servislerle ilgili mesaj var ise alt kısımda, yok ise üst kısımda yer alır. Ekranda aktif servislerle ilgili mesaj varken ekranın alt kısmında bu mesajla ilgili yapılabilecek işlem sorgulaması yer alır. (Sisteme ait aktif olan servisler için yapılabilecek işlem sorgulamaları kullanıcı sistem yetkilisi olduğu durumlarda görüntülenir). Herhangi bir numara çevrilmeye başlandığı anda saat ekranın üst kısmında görüntülenirken girilen numaralar ekranın sağ alt kısmından sola doğru kayarak ilerler.

14:35

TELEFONUN AÇIK OLMASINA ÖRNEK EKLAN

Tek Zil 17:28	Konumu İptal?
------------------	------------------

TELEFONUN AÇIK OLMASINA AKTİF SERVİS VAR İKEN ÖRNEK EKLAN

**2.1** Aktif olan servise ilişkin yapılabilecek işlem sorgulamaları:

**Aktiflenmiş servisler için:** İptal?

Bu servisler, Sırasında, Yönlendirme, Telefon Kilitleme, Hatırlatma, Otomatik Arama, Müzik ve Tek Zil Konumu olarak sıralanır.

AA 14:35	Yönlendirme İptal ?
-------------	------------------------

TELEFON AAA NUMARALI ABONEYE YÖNLENDİRİLDİĞİNDE ÇIKAN EKLAN

Müzik Dinleme 14:35	İptal?
------------------------	--------

857 ile müzik dinleme konumuna geçilmiş."✓" ile iptal edilebilir.

**Operatörün müdahale edebileceği servisler için: Gece Servisi**

Sadece operatör tarafından kullanılan Gece Servisi özelliği ile, sistemde gece çalışırken kullanılmasını istediğiniz parametreleri devreye alabilirsiniz.

Gece Servisi 14:35	>
-----------------------	---

**Cevapsız Çağrılar için: Göster?**

Cevaplanmayan çağrılar bir listesi çağrının kaynağı ( abone / dış hat numarası), tarih ve saati ile birlikte görüntüler. Listede en son gelen çağrıdan başlamak üzere 4 cevapsız çağrı bilgisi tutulmaktadır. (Listede kullanıcının görmediği cevapsız çağrılar var ise bu bilgi göstergede görülür.)

Cevapsız Çağrı 14:35	>	02 Ocak
-------------------------	---	---------

LİSTEDE KULLANICININ GÖRMEDİĞİ CEVAPSIZ ÇAĞRILAR VAR İSE BU BİLGİ GÖSTERGEDE GÖRÜLÜR (TELEFONUN KAPALI OLMASI DURUMUNDA)

Cevapsız Çağrı 14:35	>	Göster ?
-------------------------	---	----------

LİSTEDE KULLANICININ GÖRMEDİĞİ CEVAPSIZ ÇAĞRILAR VAR İSE BU BİLGİ GÖSTERGEDE GÖRÜLÜR (TELEFONUN AÇIK OLMASI DURUMUNDA)

12 17:34 02/01 18:46 03 Ocak	>
---------------------------------	---

TELEFON KAPALI DURUMDA İKEN CEVAPSIZ ÇAĞRININ İÇERİĞİNİN GÖRÜNTÜLENMESİ

12 17:34 02/01 18:46	>
-------------------------	---

TELEFON AÇIK DURUMDA İKEN CEVAPSIZ ÇAĞRININ İÇERİĞİNİN GÖRÜNTÜLENMESİ

**Bekletilmiş bir hat var iken:** Geri al?

**Telefon kilitli iken:** Çöz ?

Ekranı yukarıdaki sorgu mesajlarından birisi var iken "✓" tuşuna basılarak sorulan işlem gerçekleştirilir.

Telefon Kilitli 14:35	Çöz ?
--------------------------	-------

837ŞŞŞ İLE TELEFON KİLİTLENMİŞ, '✓' TUŞU İLE İPTAL EDİLEBİLİR. '✓' TUŞUNDAN SONRA AŞAĞIDAKİ EKLAN ÇIKAR

Şifreyi Giriniz Şifre=
---------------------------

BURADA ŞİFRE GİRİLEREK KİLİT İPTAL EDİLEBİLİR

**2.2** Telefona herhangi bir çağrı geldiği zaman gelen çağrıya ilişkin açıklama ekranının üst kısmında yanıp sönerken ekranın alt kısmında çağrının kaynağı ( dahili abone+numarası, dış hat+numarası) ile birlikte görüntülenir.

*Otomatik Arama*
Dış Od

OTOMATİK ARAMANIN GERÇEKLEŞTİĞİNİ GÖSTERİR

*Hatırlatma*
00:54

ALARM NEDENİ İLE TELEFONUN ÇALDIĞINI GÖSTERİR.

**Görüşme Özellikleri:**

**1.** Kullanıcı bir dış hat aldığı zaman dış hat numarasıyla birlikte görüntülenirken kullanıcıya Beklet ? sorusu sorulur. Bu konumda iken çevrilen numaralar ekranda sola kayarak görüntülenir.

Beklet? >  
Dış Od

'✓' TUŞUNA BASILARAK DIŞ HAT BEKLEMeye ALINABİLİR.

Otomatik Ara? >  
Dış Od

'✓' TUŞUNA BASILARAK SON ARANAN NUMARANIN OTOMATİK OLARAK ARANMASI SAĞLANIR

2. Kullanıcıya bir dış hat aktarılması veya kullanıcının bir başkasına gelen dış çağrısı gelmesi durumunda ekrana sahip olunan dış hat numarası ile birlikte Beklet? menüsü gelir

Beklet? >  
Dış Od

3. Kullanıcının meşgul bir aboneyi araması veya meşgul bir dış hattı almak istemesi durumunda:

3.1. Meşgul abone: Abone numarası ile birlikte meşgul konumu ekrana yansır ve kullanıcıya Sırasına Gir? sorusu yöneltilir.

Sırasına Gir? >  
Meşgul AA

3.2. Meşgul dış hat: Dış-hat numarası ile birlikte meşgul konumu ekrana yansır ve kullanıcıya Sırasına gir? sorusu yöneltilir.

Sırasına Gir? >  
Od M. AA

3.3. Abone-Abone, Abone-Dış hat: Aranılan abone, bir başka abone yada dış hatla konuşuyorsa, aranılan abonenin numarası, konuştuğuna dair bilgi (M. ile belirtilir) ve konuştuğu abone veya dış hat numarası ile birlikte ekrana yansır ve kullanıcıya Sırasına gir?, Araya Gir? soruları yöneltilir.

Sırasına Gir? >  
12 M. 13

'✓' TUŞUNA BASILARAK ARANILAN ABONENİN SIRASINA GİRİLEBİLİR

Araya Gir? >  
AA M. Od

'✓' TUŞUNA BASILARAK GÖRÜŞMENİN ARASINA GİRİLEBİLİR.

3.4. Dış hat-Abone, Dış hat-Dış hat: Alınmak istenilen dış hat numarası, konuştuğuna dair bilgi (M. belirtilir) ve konuştuğu abone veya dış hat numarası ile birlikte ekrana yansır ve kullanıcıya Sırasına gir? sorusu yöneltilir.

Sırasına Gir? >  
Od M. AA

4. Kullanıcı herhangi bir abone ile görüşürken abonenin iç hat numarası görüntülenir. Bu konumda kullanıcıya Beklet? sorusu yöneltilir.

Beklet? >  
AA

5. Kullanıcının arkaya bir iç/dış hat alması durumunda kullanıcıya Geri al? Sorusu arkadaki iç/dış hattın numarası ile birlikte yöneltilir.

Geri al? AA  
#

Bir iç veya dış hatla görüşürken flash tuşu ile hat arkaya alındığında çıkan mesajdır. '✓' veya flash tuşu ile arkadaki hat geri alınabilir.

6. Kullanıcının arkasında bir iç/dış hat varken:

Meşgul bir aboneyi araması durumunda meşgul konumu abone numarası ile birlikte görüntülenir, (Konuşmakta olduğu bir iç veya dış hat var ise bu numarada görüntülenir) ve kullanıcıya > tuşu ile seçebileceği Geri al? + arkadaki iç/dış hat numarası ve Aktar? + arkadaki iç/dış hat numarası ve Konferans soruları yöneltilir.

Geri al? >  
AA M.AA

Konferans? >  
İç AA

'✓' tuşuna basılarak arkadaki hatla beraber iç at konferansa alınabilir. Konferans durumunda aşağıdaki mesaj görüntülenir.

Konf. Terk Et? >  
Konferans

7. Kullanıcının arkasında bir dış hat varken dahili aboneyi araması halinde kullanıcının durumu ekrana yansır ve kullanıcıya > tuşu ile seçebileceği Geri al? Aktar? ve Araya Gir? soruları yöneltilir.

8. Kullanıcının arkasında bir iç/dış hat varken bir dahili görüşme yapması durumunda görüşme durumu konuşulan numara ile birlikte ekrana yansırken, kullanıcıya > tuşu ile seçebileceği Geri al? Aktar? Ve konferans soruları yöneltilir.

Geri al?	Od >
İç	AA

9. Kullanıcının görüşme sırasında herhangi bir hatalı işlem yapması durumunda ekranın ikinci satırında \*Hatalı İşlem\* mesajı yanıp sönmeye başlar ve ekranın üst kısmında saat görüntülenir. Bu durumda telefonu kapatmanız gerekir.

14:35
*Hatalı İşlem*

Seri Hata
-----------

SANTRAL İLE BİLGİ ALIŞ VERİŞİNDE PROBLEM OLDUĞU ZAMAN ÇIKAN MESAJDIR. BU DURUMDA TESİSAT KONTROL EDİLMELİDİR.

#### Diğer Mesajlar:

Beklet ?	>
Kontör:	nn

BİR DIŞ HAT İLE GÖRÜŞME DURUMUNDA İKEN KONTÖR SAYISINI GÖSTEREN MESAJ.

#### Program Özellikleri:

Kullanıcı '✓' tuşunun ikinci fonksiyonu olan programlamaya girişi telefonu açık ve çevir sesi alıyor iken gerçekleştirebilir. Program menüleri içerisinde kullanıcının kendisine ait servisleri aktiflemesi veya aktif olan servisi iptal edebilmesi için tek bir menü ekrana gelir. Eğer kullanıcının işlem yapmak istediği servis aktif ise İptal? menüsü, değilse Aktifle? menüsü ekrana gelir.(Müzik menüsünde hem devreye al? hemde iptal? birlikte görüntülenir.)

Programlama menüleri 4 ana menü ve bunların alt menülerinden oluşmaktadır.

#### 1. Arama seçenekleri:

##### A -Yönlendirme

**B - Otomatik arama** (Aktifle, İptal)

**C -Cevapsız Çağrı** (Kayıt yok, O zamana kadar olan son 4 cevapsız çağrı "çağrının kaynağı, saati, ay ve günü" olacak şekilde birbirini takip ederek sürekli görülebilir)

#### 2. Telefon ayarları:

**A- Tek Zil Konumu** (Aktifle, İptal)

**B- Müzik** (Aktifle, İptal)

**C- Tembel Konumu** (Aktifle, İptal)

**D- Alarm** (SS:DD= 12:00 12:01 bu menüde ekran kursörü açıktır, İptal)

**E- Özel Hafıza Kaydı:** Ayrıca MS 26 ve MS 26s sistemlerde ise 8 ve 9 numaralı tuşların ilk fonksiyonları da özel hafızaya programlanır. 8 numaralı tuş 11, 9 numaralı tuş ise 12 numaralı hafızaya karşılık gelir. Kullanıcı kendisine ait 10 tane özel hafızanın içeriğini bu menüyü kullanarak tanımlayabilir. Menüye girildiği zaman LT 26 kullanıcıdan tuşa basmasını ister. Ancak tuşun 2. fonksiyonu programlanacağı için 2. dt sesi duyulana kadar basılması gereklidir. Onay tonu alındıktan sonra aranmak istenen numara girilir. 1'den 10'a kadar olan tuşlar 01'den 10'a kadar olan hafızalara karşılık gelir.

**F- Dil seçimi:** (İngilizce, İspanyolca, Türkçe ...)

**G- Versiyon:** (Sistem Versiyonu, LT versiyonu)

#### 3. Telefon Güvenliği

**A. Şifre işlemleri:** Kullanıcının önceden kendisine ait bir şifre girmiş olmaması durumunda (Şifre değiştir, Şifre İptal), Kullanıcının tanımlı bir şifresi olmaması durumunda (Yeni şifre)

**B- Telefon Kilitli:** Bu menü sadece telefon kilitsiz durumda iken çıkar. Kullanıcının şifresi tanımlı değil iken bu programlamayı yapmak istemesi durumunda ekrana [**Şifre Gerekli**] mesajı 1 sn. süreyle gelir.

**C- Telefon Çöz:** Bu menü sadece telefonun kilitli olması durumunda ekrana gelir.

#### 4.Sistem Ayarları (Sadece operatör telefonunda çıkar):

**A- Saat Ayarlama:** (SS:DD= Bu menüde ekran kursörü açıktır ve kullanıcının 24 saat esasına göre sistem saatini girmesi gerekir. Kullanıcı saati girdiği anda LT 26 otomatik olarak ':' karakterini ekrana yazar ve kullanıcının dakikayı girmesini bekler)

**B- Tarih Ayarlama:** (GG/AA= Bu menüde ekran kursörü açıktır. Kullanıcı günü girince LT 26 otomatik olarak '/' karakterini ekrana yazar)

**C- Gece Servisi:** (Aktifle, İptal)

**D- Ortak Hafıza:** Bu bölümde LT 26 öncelikle kullanıcıdan ortak hafıza numarasını ister. Kullanıcının ortak hafıza numarasını girmesinden sonra LT 26 kullanıcıdan ortak hafızaya kaydedilecek numarayı ister.

**E- Dış hat yönlendirme:** Aktifle/ İptal

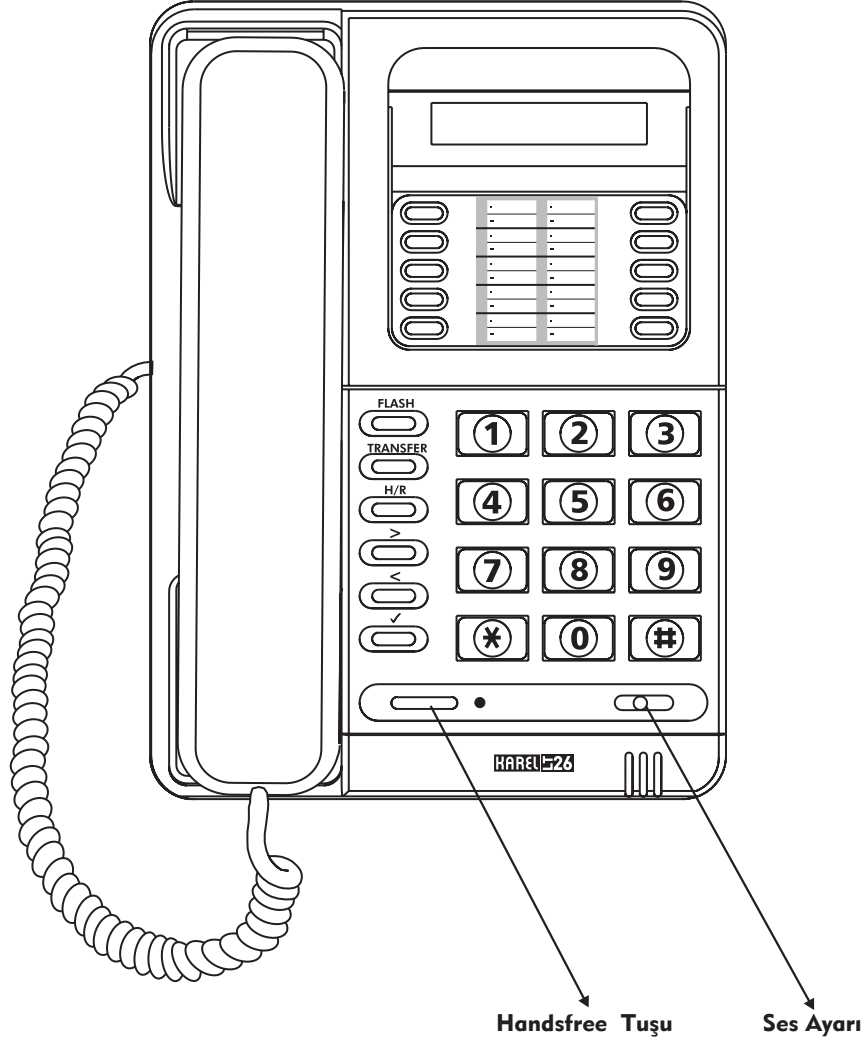
**LT 26 HANDSFREE****LT 26 -H :**

Handsfree tuşu sadece LT 26-H telefonlarda bulunur. Handsfree özelliği, ahizeyi kaldırmadan telefonu kullanmanızı sağlar. Handsfree moduna geçmek ya da bu moddan çıkmak için bu tuş kullanılır. Handsfree modda iken tuşun yanındaki led handsfree kullanımı boyunca yanar. Ayrıca başka herhangi bir telefondan, handsfree telefonlara ANONS yapılabilir.

**(Telefonun diğer tüm özellikleri LT 26 ile aynıdır).**